



guide opérationnel
MAX REPLY



Sommaire

Types de retours

Maximum 50 g

Maximum 250 g

Étiquettes retours

Comment préparer vos étiquettes ?

Spécifications du label pour les pays autorisant des poids ≤ 50 g

Spécifications du label pour les pays autorisant des poids ≤ 250 g

Spécifications du label pour les cartes postales et les aérogrammes

Informations pratiques

Gestion des retours

3

3

3

4

4

5

6

7

8

8

Félicitations !

Pour vos retours, vous avez choisi de faire confiance à bpost international et pouvez dès à présent bénéficier de notre solution Max Reply.

À l'aide de ce guide, nous allons vous expliquer, pas à pas, comment préparer correctement vos retours internationaux. Ensuite, bpost international s'occupe du reste et vous assure un service performant et fiable.

Types de retours

Maximum 50 g

Tous les types de retours imprimés, pour autant que :

- le poids maximal par retour soit de **50 g** ;
- les dimensions minimales des retours soient : largeur ≥ 90 mm et longueur ≥ 140 mm ;
- les dimensions maximales des retours soient : largeur + longueur + épaisseur ≤ 900 mm et longueur ≤ 600 mm.

Pays disponibles : mondialement.

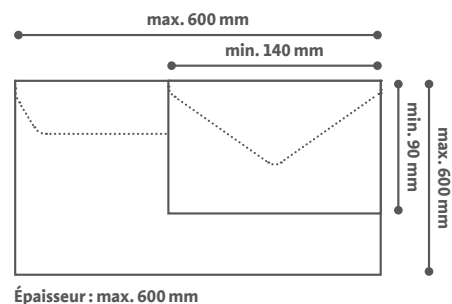

Maximum 250 g

Pour certains pays (principalement européens), le poids autorisé pour les retours imprimés s'élève à 250 g mais les dimensions autorisées sont différentes :

- longueur : 140-381 mm ;
- largeur : 90-305 mm ;
- épaisseur : ≤ 20 mm.

Pays disponibles : veuillez consulter la liste sur www.bpostinternational.com > Aide > Téléchargement > Liste des pays par zone > bpost international Max Reply.

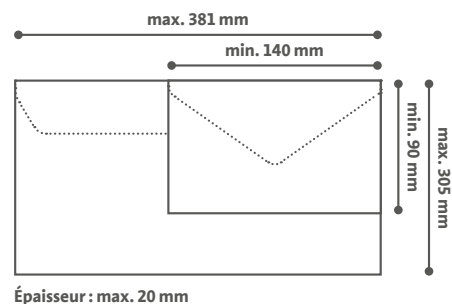

Étiquettes retours

Comment préparer vos étiquettes ?

Vous joignez de manière très simple votre carte-réponse ou votre enveloppe pré-imprimée à votre article, votre Direct Mail ou n'importe quelle action marketing. Il suffit ensuite à votre client de poster le retour comme une simple lettre depuis son pays d'origine dans une boîte aux lettres ou dans un bureau de poste.

Le recto de la carte réponse ou de l'enveloppe pré-imprimée doit respecter la mise en page suivante :

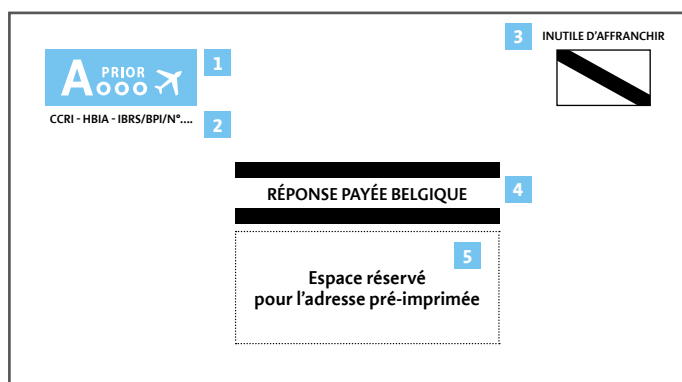

- 1 Pictogramme « A Prior » imprimé en bleu ou noir.
- 2 Numéro correspondant au numéro de contrat que nous vous attribuons pour ce service. Ce numéro est toujours composé de quatre chiffres.
- 3 Mention « Inutile d'affranchir ».
- 4 Mention « Réponse payée Belgique ».
- 5 Adresse retour de notre centre de tri avec le nom de votre société et votre numéro de boîte postale (ou directement votre adresse pour les clients belges).

Étiquettes retours

Comment préparer vos étiquettes ?

Spécifications du label pour les pays autorisant des poids ≤ 50 g

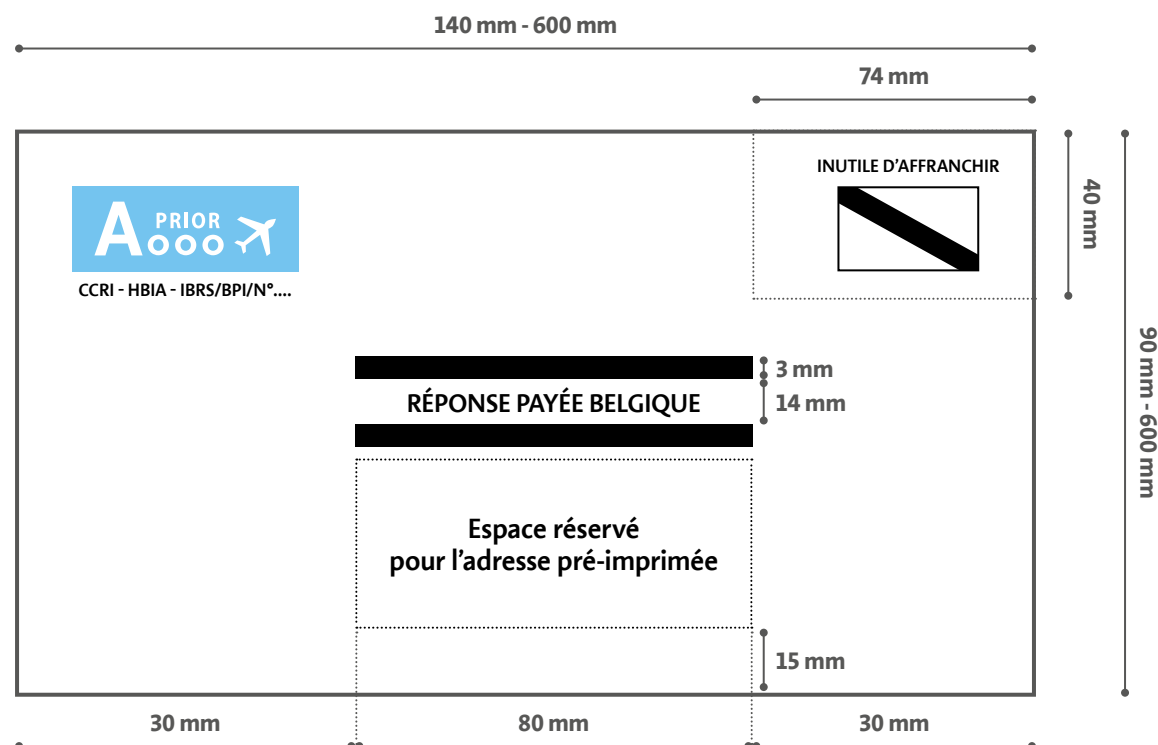

Veillez toujours nous envoyer un pdf de votre étiquette retour pour approbation avant toute utilisation.

Ou encore plus facile !
Créez votre étiquette directement en ligne via notre application e-Shipper !

Étiquettes retours

Comment préparer vos étiquettes ?

Spécifications du label pour les pays autorisant des poids ≤ 250 g

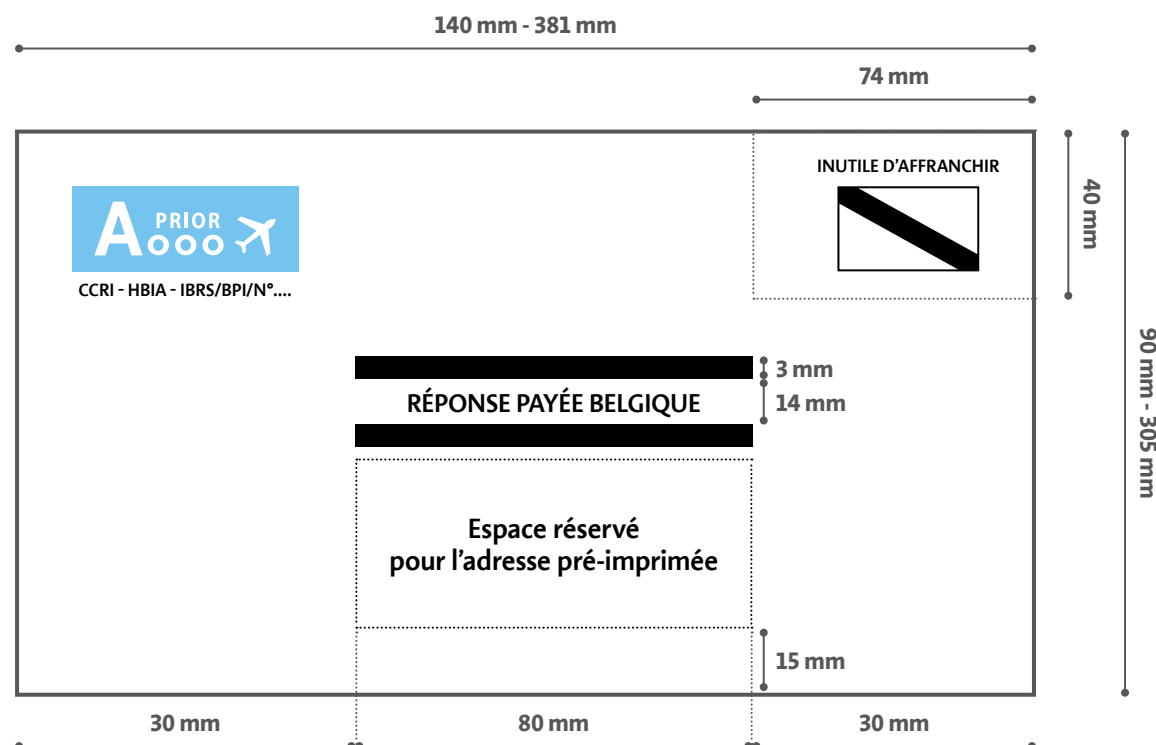

Veillez toujours nous envoyer un pdf de votre étiquette retour pour approbation avant toute utilisation.

Ou encore plus facile !
Créez votre étiquette directement en ligne via notre application e-Shipper !

Étiquettes retours

Comment préparer vos étiquettes ?

Spécifications du label pour les cartes postales et les aérogrammes

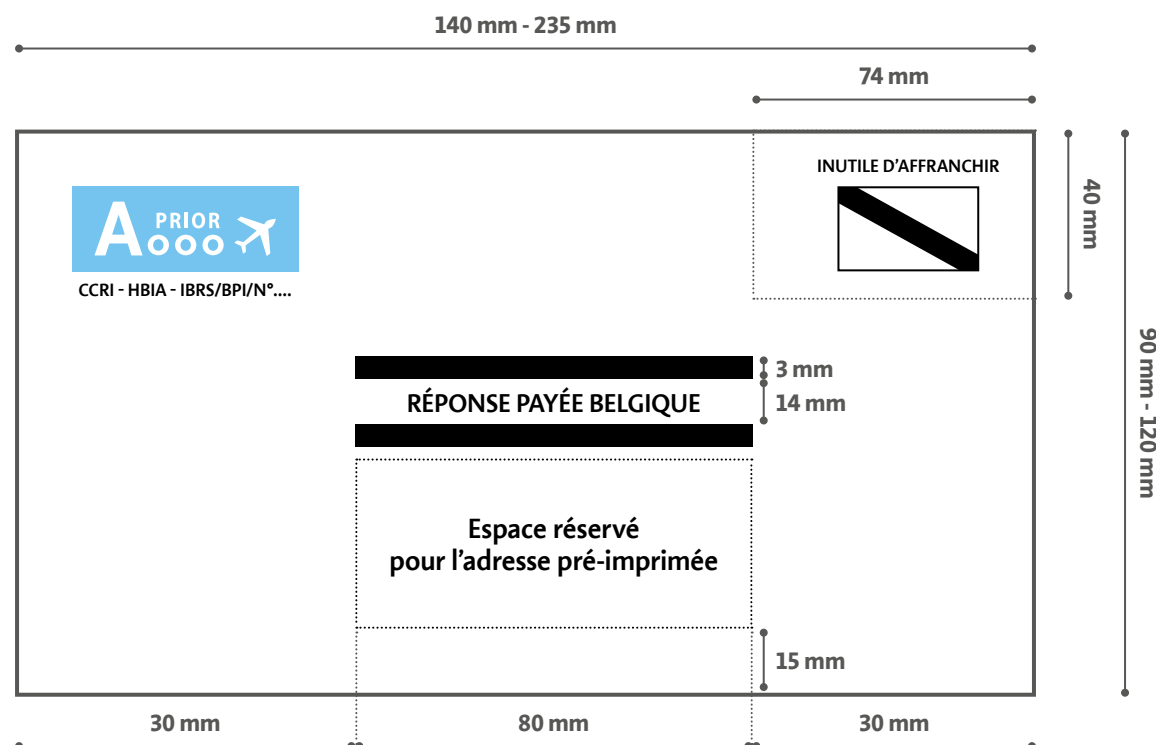

Veillez toujours nous envoyer un pdf de votre étiquette retour pour approbation avant toute utilisation.

Ou encore plus facile !
Créez votre étiquette directement en ligne via notre application e-Shipper !

Informations pratiques

Gestion des retours

Pour les clients belges : les retours arrivent quotidiennement, directement à votre adresse.

Pour les clients non belges : nous rassemblons tous vos retours. Nous vous les renvoyons selon votre souhait à l'adresse de votre choix : de façon quotidienne, hebdomadaire, bimensuelle, mensuelle, etc.



Ne confondez pas les « retours » avec les « envois non délivrés ».

- Les « **retours** » concernent une carte-réponse, une enveloppe pré-imprimée, etc. que votre destinataire a bien reçue et à laquelle il a répondu.
- Les « **envois non délivrés** » concernent du courrier qui n'est pas arrivé à destination à cause d'une mauvaise adresse, un déménagement, etc. et qui revient chez l'expéditeur car il n'a pas pu être délivré.

Contact commercial



+32 2 276 22 74



+32 2 276 21 38



sales.international@bpost.be



www.bpostinternational.com