



Benutzersanleitung
MAX REPLY



Inhaltsverzeichnis

Arten von Retouren

Maximum 50 g
Maximum 250 g

Retourenetiketten

Wie müssen Sie Ihre Etiketten vorbereiten?

Angaben auf dem Label für Länder, in denen ein
Gewicht \leq 50 g zulässig ist
Angaben auf dem Label für Länder, in denen ein
Gewicht \leq 250 g zulässig ist
Angaben auf dem Label für Postkarten
und Aerogramme

Praktische Informationen

Verarbeitung der Retouren

3

3

3

4

4

5

6

7

8

8

Herzlichen Glückwunsch!

Sie haben sich entschlossen, bpost international Ihre Retouren anzuvertrauen, und können ab sofort von unserer Max Reply-Lösung profitieren.

Mit Hilfe dieses Leitfadens werden wir Ihnen Schritt für Schritt erklären, wie Sie Ihre internationalen Retouren vorbereiten müssen. bpost international kümmert sich dann um alles Weitere und garantiert Ihnen einen leistungsstarken und zuverlässigen Service.

Arten von Retouren

Maximum 50 g

Alle Arten von Drucksachen, sofern:

- das Höchstgewicht pro Rücksendung **50 g** nicht überschreitet;
- die Mindestmaße der Retouren: Breite ≥ 90 mm und Länge ≥ 140 mm sind;
- die Höchstmaße der Retouren: Breite + Länge + Höhe ≤ 900 mm und die Länge ≤ 600 mm sind.

Für folgende Länder verfügbar: weltweit.

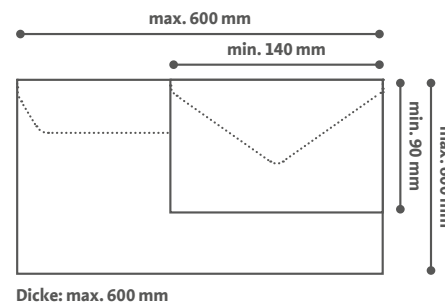

Maximum 250 g

Für einige Länder (vor allem in Europa) beläuft sich das zulässige Gewicht für Drucksachen auf 250 g, jedoch gibt es andere zulässige Maße:

- Länge: 140-381 mm;
- Breite: 90-305 mm;
- Dicke: ≤ 20 mm.

Für folgende Länder verfügbar: Bitte sehen Sie in der Liste auf unserer Internetseite www.bpostinternational.com nach. (Hilfsmittel > Informationen downloaden > Länderlist > bpost international Max Reply).

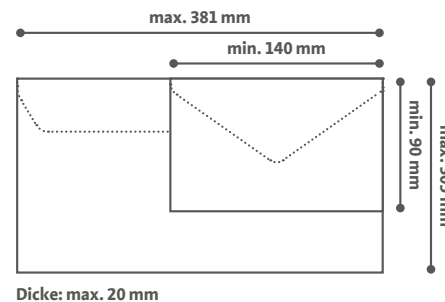

Retourenetiketten

Wie müssen Sie Ihre Etiketten vorbereiten?

Sie legen Ihre Antwortkarte oder Ihren bereits adressierten Rückumschlag ganz einfach Ihrem Artikel, Ihrer Direktwerbung oder anderen Werbesendung bei. Danach muss Ihr Kunde die Rücksendung in seinem Heimatland nur noch wie einen normalen Brief in einen Briefkasten werfen oder in einem Postamt abgeben.

Die Vorderseite der Antwortkarte oder des bereits adressierten Rückumschlags muss dem folgenden Layout entsprechen:

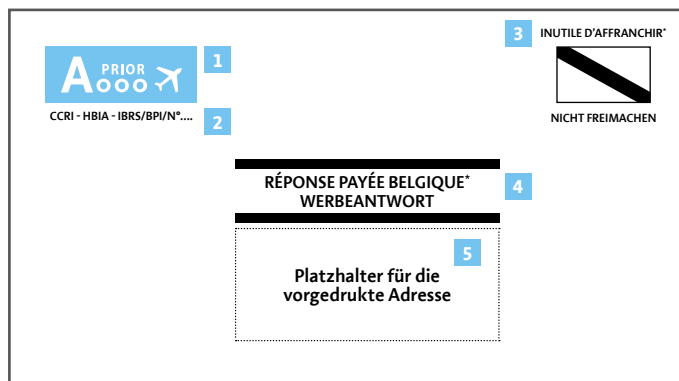

- 1 Piktogramm "A Prior" in blau oder schwarz aufgedruckt.
- 2 Dieselbe Nummer wie Ihre Vertragsnummer, die wir Ihnen für diesen Service zuweisen. Diese Nummer besteht immer aus vier Ziffern.
- 3 Vermerk "Inutile d'affranchir/ Nicht freimachen*".
- 4 Vermerk " Réponse payée Belgique/ Werbeantwort*".
- 5 Retourenadresse unseres Verteilzentrums mit dem Namen Ihres Unternehmens und Ihrer Postfachnummer (oder für Kunden in Belgien: direkt an Ihre Adresse).

Retourenetiketten

Wie müssen Sie Ihre Etiketten vorbereiten?

Angaben auf dem Label für Länder, in denen ein Gewicht ≤ 50 g zulässig ist

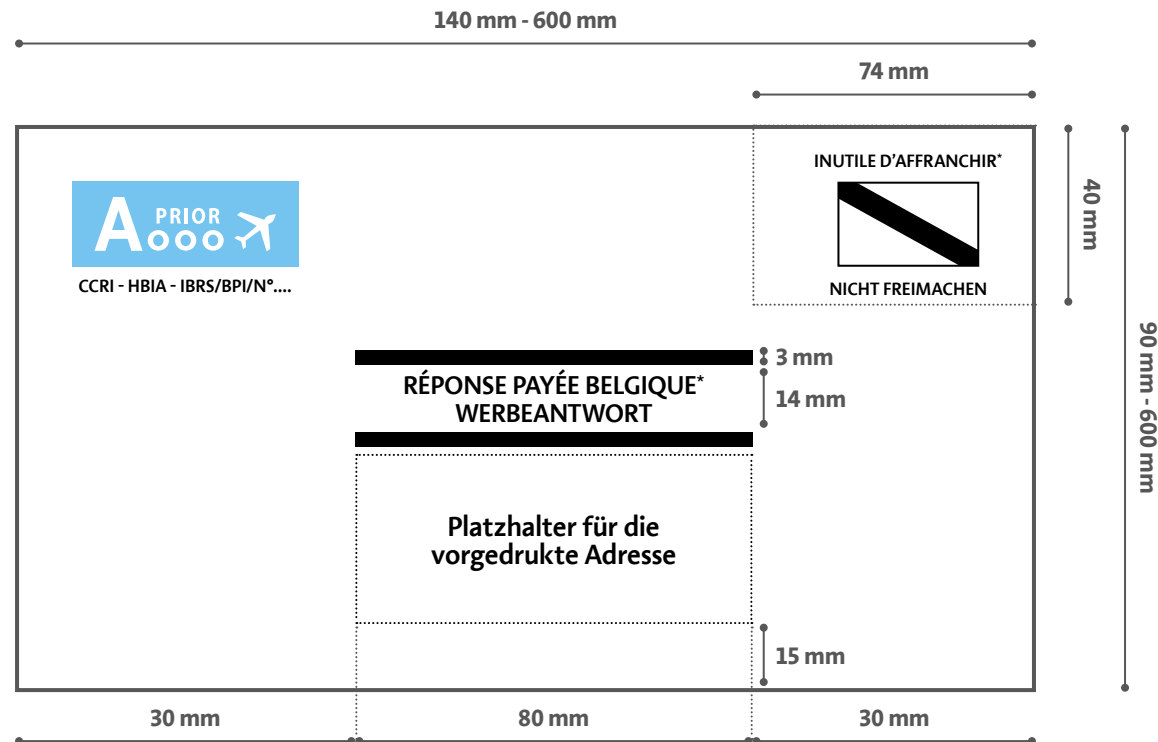

Senden Sie uns bitte außerdem stets eine PDF-Datei mit Ihrem Retourenetikett zur Genehmigung, bevor Sie es verwenden.

Oder noch einfacher!
Erstellen Sie Ihre Etiketten direkt online mit unserer Anwendung e-Shipper!

* Obligatorische Angabe Französisch, optionale Angabe Deutsch.

Retourenetiketten

Wie müssen Sie Ihre Etiketten vorbereiten?

Angaben auf dem Label für Länder, in denen ein Gewicht ≤ 250 g zulässig ist

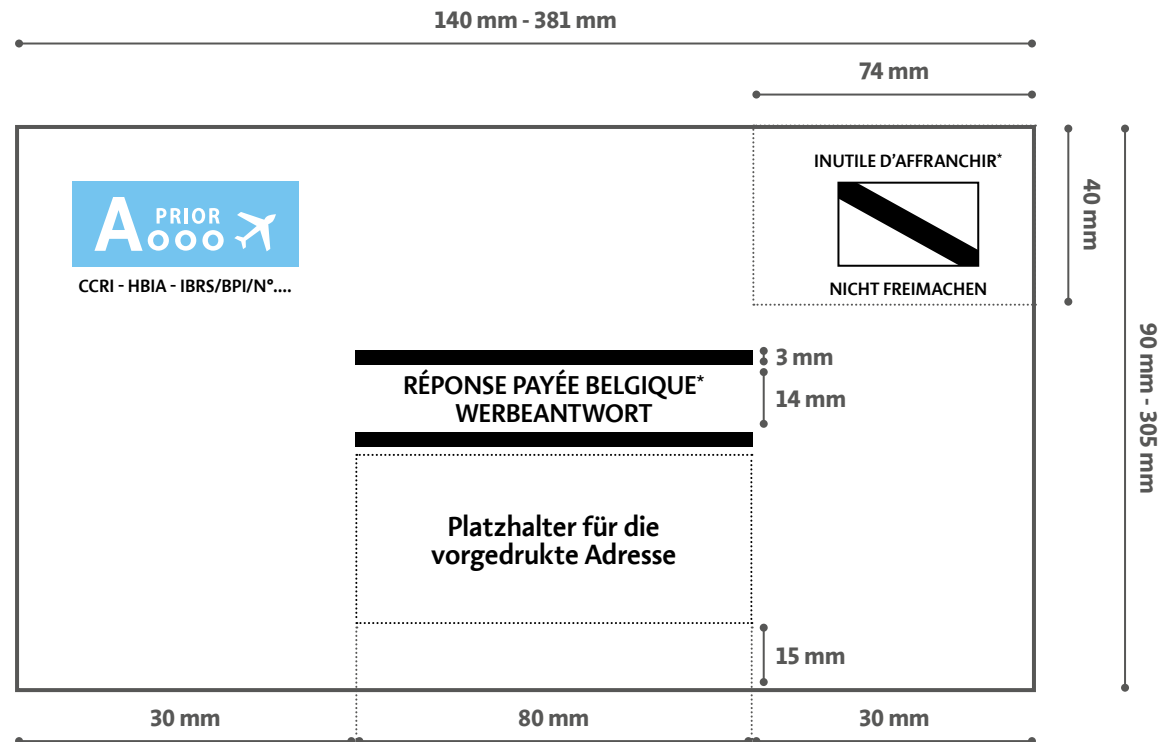

Senden Sie uns bitte außerdem stets eine PDF-Datei mit Ihrem Retourenetikett zur Genehmigung, bevor Sie es verwenden.
Oder noch einfacher!
Erstellen Sie Ihre Etiketten direkt online mit unserer Anwendung e-Shipper!

* Obligatorische Angabe Französisch, optionale Angabe Deutsch.

Retourenetiketten

Wie müssen Sie Ihre Etiketten vorbereiten?

Angaben auf dem Label für Postkarten und Aerogramme

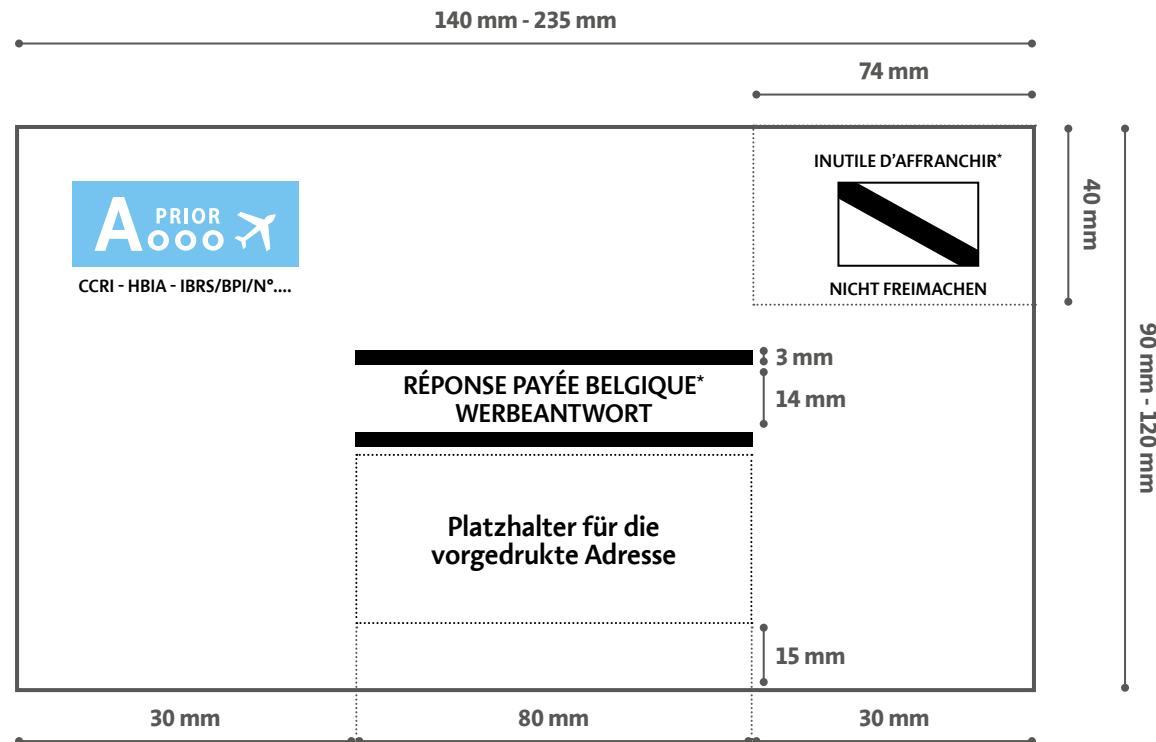

Senden Sie uns bitte außerdem stets eine PDF-Datei mit Ihrem Retourenetikett zur Genehmigung, bevor Sie es verwenden.

Oder noch einfacher!
Erstellen Sie Ihre Etiketten direkt online mit unserer Anwendung e-Shipper!

* Obligatorische Angabe Französisch, optionale Angabe Deutsch.

Praktische Informationen

Verarbeitung der Retouren

Für Kunden in Belgien: Die Retouren kommen täglich direkt an Ihrer Adresse an.

Für Kunden außerhalb Belgien: Wir sammeln alle Ihre Retouren und schicken sie Ihnen auf Wunsch an die von Ihnen gewählte Adresse zurück: täglich, wöchentlich, halbmonatlich, monatlich, etc.



Bitte verwechseln Sie die "Retouren" nicht mit den "nicht zugestellten Sendungen"!

- Bei "**Retouren**" handelt es sich um Antwortkarten, bereits adressierte Rückumschläge, etc., die Ihr Empfänger tatsächlich erhalten, und mit denen er Ihnen geantwortet hat.
- Bei "**nicht zugestellten Sendungen**" handelt es sich um Post, die nicht beim Empfänger angekommen ist, da die Adresse falsch war, der Empfänger verzogen ist, etc., und die zurückgeschickt wird, da sie nicht zugestellt werden konnte.

Geschäftskundenkontakt

 +32 2 276 22 74  +32 2 276 21 38  sales.international@bpost.be  www.bpostinternational.com